

使用方法

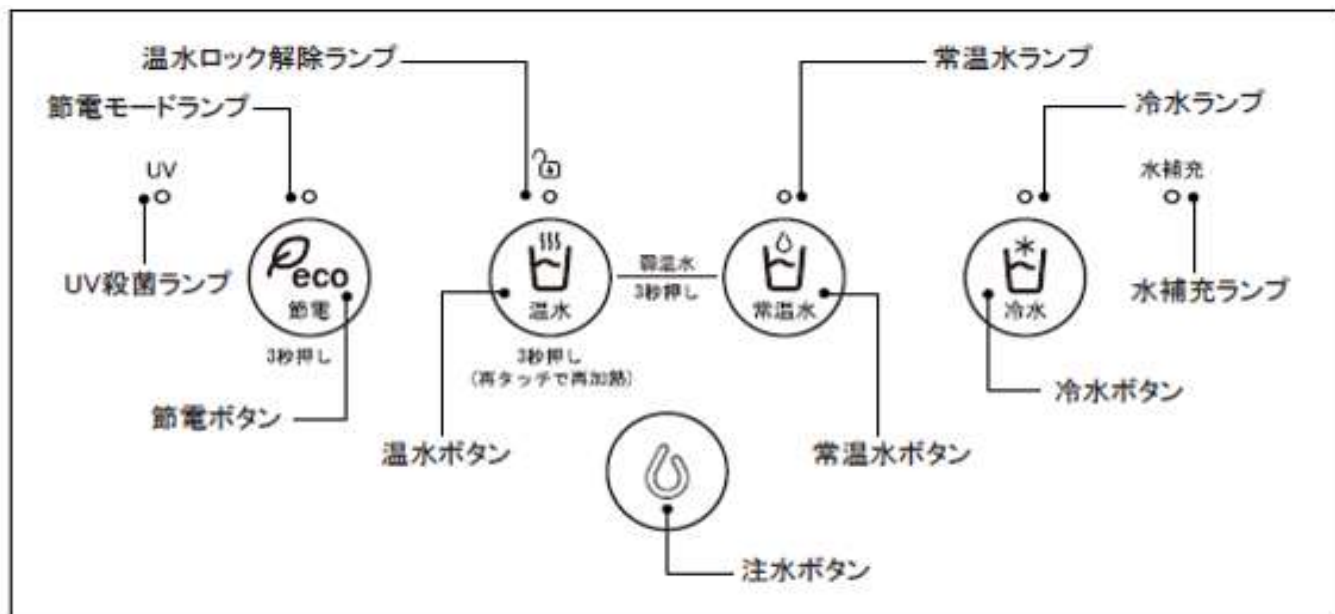

1. 水の種類(冷水、温水、常温水、弱温水)を選択してください。

※4秒以上無操作時は、常に冷水が選択されます。

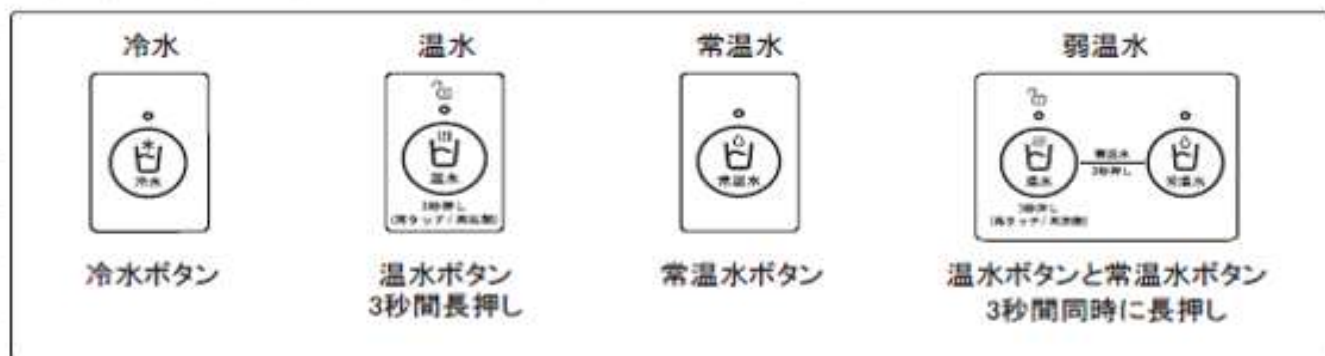

2. 注水ボタンを押してください。

注水ボタンを押すと、選択した水が約120ml(※1)注水されます。

注水中に再度注水ボタンを押すと、注水が停止します。

また、注水ボタンを押し続ける事で、連続注水(※2)を行えます。

※1 1杯あたりの一気に注水できる量は、

使用環境により差が生じます。

※2 弱温水は連続注水できません。

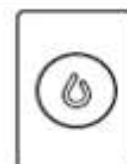

注水ボタン

家庭もオフィスもスマートに、

～環境に優しく、持続可能な明日へ～

リコム

by



Life Plant

ライフプラント



POINT 01

スマート化

スリムサイズ&曲線ラインデザインでどの空間にも合います。
スライド型拡張トレイ(12cm→15cm)や余裕のある抽出口の高さ(23cm)で様々な鍋やタンブラー等の容器が使えます。

POINT 02

環境にやさしい

R-600a:環境にやさしい冷媒使用によりオゾン層破壊指数および地球温暖化指数が低い。

POINT 03

手軽さ

場所をえらばず、水道水を注ぐだけで安心安全なお水がお飲みいただけます。



温水・冷水・常温水が
使えます。



■各部操作説明

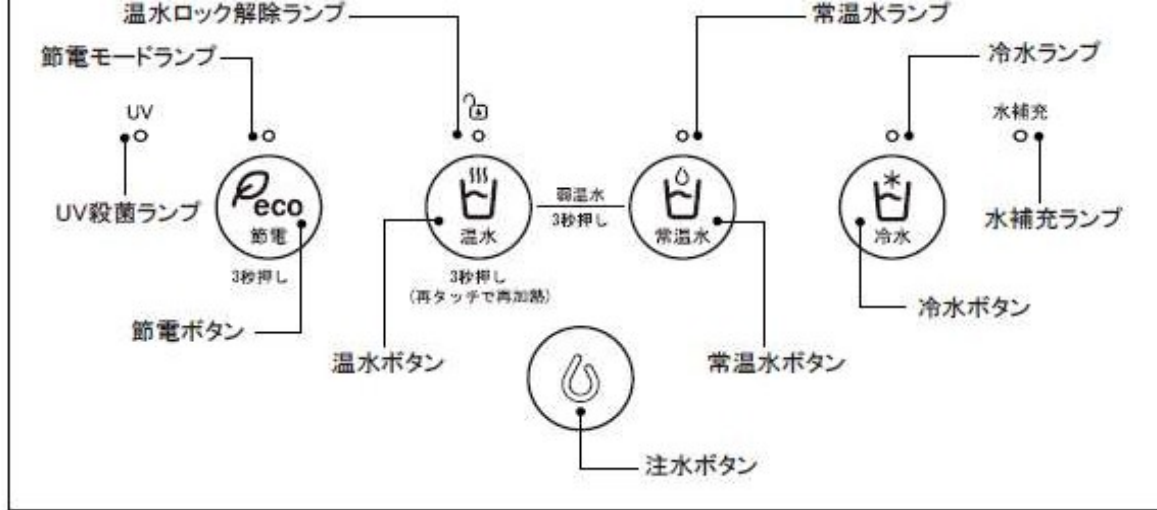

1. 水の種類(冷水、温水、常温水、弱温水)を選択してください。
初期設定時の基本モードは、冷水に設定されています。

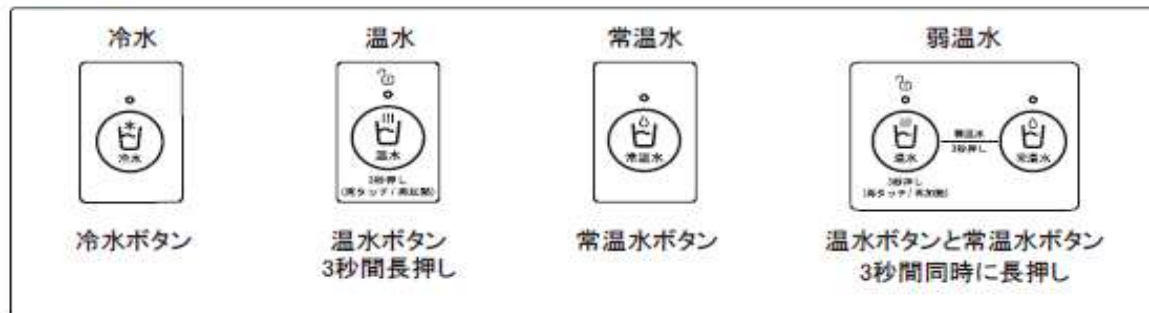

2. 注水ボタンを押してください。

注水ボタンを押すと、選択した水が約120ml(※1)注水されます。
注水中に再度注水ボタンを押すと、注水が停止します。

また、注水ボタンを押し続ける事で、連続注水(※2)を行えます。

※1 1杯あたりの注水量及び連続注水で一気に注水できる量は、
タンク内の水位や内圧、使用環境により差が生じます。

※2 冷水、温水、常温水を連続注水することができます。
弱温水は連続注水できません。

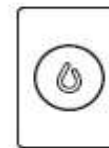

注水ボタン

- ・冷水・温水を長時間使用しなかった場合、最初の1杯目は通常よりもぬるい温度で注出される場合があります。
- ・温水を注水する際は、やけどにご注意ください。
- ・やけど防止機能として、温水注水の操作後に4秒間操作を行わないと、自動で温水ロックの状態に切り替わります。
- ・温水注水の際、使用条件により白色の異物(※)が発生することがあります。

※水道水中に硬度成分(カルシウム・マグネシウム)やシリカが多く含まれている場合、
それらが温水タンクで加熱されて結晶化し、水と一緒に白色の固形物として注水されることがあります。
本来、水道水に含まれる成分ですが、念のため固形物が出なくなるまで水を排水してください。



注水機能

注水ボタンを押すと、約120ml水を注水できます。

連続注水機能

注水ボタンを押し続けると、冷水、温水、常温水を注水し続けることができます。

※弱温水は連続注水ができません。



常温水注水機能

常温水ボタンを押すと常温水ランプが点灯し、常温水の注水を選択できます。常温水の連続注水を2回以上続けて行うと一時的に注水が中断されますが、再度タンクの中に浄水が入ると注水ができるようになります。



水補充ランプ

給水タンクの水が少なくなると水補充ランプが点灯します。水補充ランプが消灯するまで給水タンクに水を補充してください。



再加熱機能

温水ボタンを3秒間長押しすると、温水ロックを解除できます。温水ロック解除後、もう一度温水ボタンを押すことで、温水の再加熱が始まります。再加熱中は、温水ロック解除ランプが点滅します。再加熱を終えると、温水ロック解除ランプが消灯します。
※節電モード中は再加熱機能は使えません。節電モードを解除してください。



ミュートモード

節電ボタンと常温水ボタンを同時に3秒間長押しすると、ミュート状態にすることができます。ミュート状態では、冷水、温水、常温水の各ボタンと、注水ボタンの操作音が鳴らなくなります。ミュートモード解除は、節電ボタンと常温水ボタンを3秒間長押しすると解除されます。



UV殺菌機能

UV殺菌機能が作動している時にUVランプが点灯します。設定の必要はなく、自動的に行われます。



節電モード

節電モードをセットすると加熱、冷却の稼働時間(運転時間)を減らし、6時間後に自動復帰します。夜間など使用しない時に節電モードをONにしておくと、約25%程度電力使用量が減少となります。(使用環境により、減少比率は異なります)

節電ボタンを3秒間長押しすると、節電モードのON/OFFを設定できます。

- ・節電モードがONの時は節電モードランプが点灯します。
 - ・節電モードがOFFの時は節電モードランプが消灯します。
 - ・節電モードの動作中は、冷水と温水の温度は通常時よりぬるくなる場合があります。
- ※節電モードにしてから、6時間経過すると通常モードに戻ります。



温水ロックと温水機能

温水ボタンを3秒間長押しすると、温水ロック解除ランプ(鍵のアイコンの上のランプ)が点灯し、温水のロックが解除されます。温水のロックを解除した状態で一定時間(約4秒間)操作を行わなければ、自動で温水ロックの状態に切り替わります。



弱温水注水機能

温水ボタンと常温水ボタンを3秒間同時に長押しすると、両方のランプが点灯し弱温水を注水することができます。※外気温度25℃で、約60～70℃の温水を注水できますが、外気温度によって注水温度が変動します。
※弱温水の注水準備が整ってない場合、各ボタンを長押しすると両方のランプが点滅します。

各部名称・使用前の確認

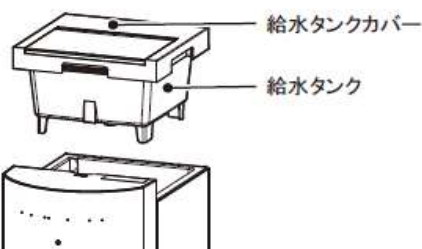

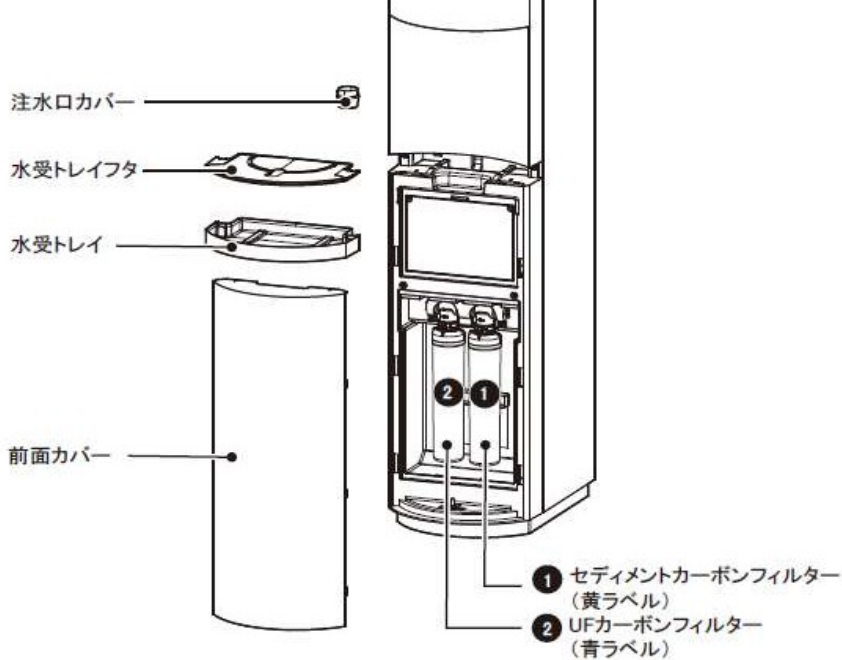

1. 本製品は、100V～50/60Hz専用です。
 - ・給水後に電源プラグを100V～50/60Hz専用コンセントに差し込んでください。
 - ・電源が繋がっていない場合、本機は一切作動しません。
2. 給水タンクに水を入れて下さい。
 - ・電源を入れる前に、給水タンクのMAXラインまで水を入れてください。
 - ・水補給ランプが点灯したら、給水タンクに水を補充してください。
 - ・給水が終わり、UV殺菌ランプが点灯したら、冷水、温水、常温水それぞれを透き通った状態になるまで、十分に排水してください。
3. 表示部の表示ランプが消灯したら、電源を確認してください。
 - ・表示部の表示ランプが消灯しているときは、停電やその他の原因により電源の供給が停止されていないか確認してください。
4. 定期的にフィルターを交換してください。
 - ・製品の性能を維持するためには、フィルターを定期的に交換することが重要です。寿命の過ぎたフィルターを使用した場合、製品の性能が低下します。フィルターの交換サイクルを守ってください。
5. 給水タンクの水は毎日入れ替え、2日以上使用しなかった場合は、常温水と冷水は500mlずつ、温水はコップ一杯分ほど排水してから使用してください。
6. 長期間使用しなかった場合、冷水、温水、常温水タンクの水をすべて排水してください。
 - ・新たに満水になった水も一度すべて排水してからお使いください。
7. 長い間使用しない場合には冷水、温水、常温水タンクの水をすべて排水して、電源プラグを抜いてください。

■タンクセット手順

給水から1週間までの交換を推奨します。

1週間経っても残っている場合は捨てて、新しい水をいれてください。

【初回のみ】

- ・電源を入れた後、最初の満水前に給水タンクの水が少なくなると、全てのLED(注水LED含め)が点滅します。
- ・給水タンクの水の量を確認し、給水タンクのMAX線まで水を補充してください。





サーバー上部の蓋を開けてピッチャー等で直接注いでください。
最大4ℓの容量が入ります。



給水タンクを外して水場で直接注ぐことも可能です。



長期間使用しなかった場合、冷水、温水、常温水タンクの水をすべて排水してください。
新たに満水になった水も、一度すべて排水してからお使いください。

- ・毎日、給水タンクの水は入れ替えてください。
- ・2日以上使用しなかった場合は、
常温水と冷水は500mlずつ、温水はコップ1杯分ほど排水してから使用してください。

■清掃・点検

給水タンクのお手入れ おすすめサイクル：毎日

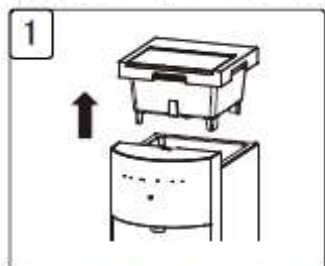

給水タンクの両側にある取っ手を握って、真上に持ち上げて取り外してください。

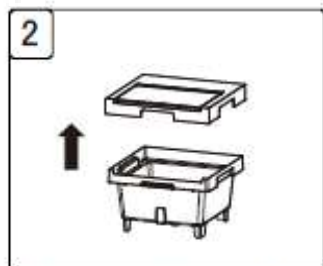

タンクカバーの前後にある爪を外しながら上に引き上げて外します。

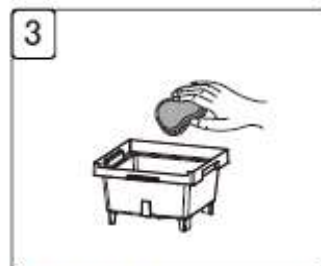

中性洗剤でタンクの中を清掃します。
※柔らかいスポンジを使ってください。

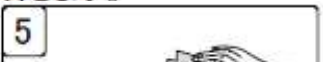
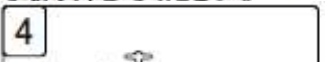



給水タンクとカバーを流水ですすぎます。



乾いたタオルなどで外側の水滴を拭きます。



タンクにカバーを取り付けます。

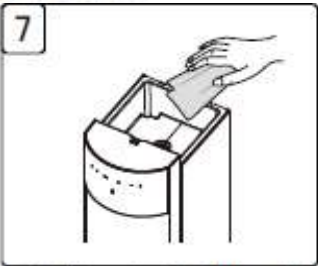

7
タンクをセットする前に、本体の内部を除菌タオルなどで拭きます。(キッチンタオル、アルコールティッシュなど)

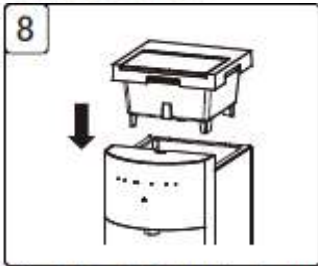

8
給水タンクを本体にセットします。

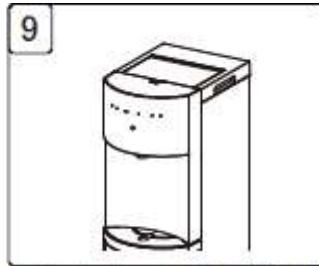

9
タンクカバーの上部を軽く押して、タンクが浮いていないか確認します。

本体のお手入れ

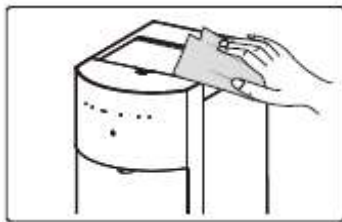

おすすめサイクル：1週間ごと
乾いた柔らかい布などで拭いてください。汚れがひどい場合は、布に少し水を含ませて拭いてください。

- ・本体に直接水をかけないでください。
- ・シンナー、ベンジン、研磨剤を含む洗剤、硬いたわしなどは使用しないでください。

水受トレイのお手入れ

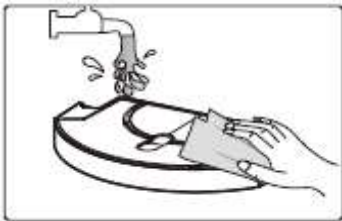

おすすめサイクル：毎日
本体から受け皿を取り外し、中性洗剤で洗ってください。しっかりと拭いてから本体にセットしてください。

- ・お手入れの間は電源を切らないでください。

注水口カバーのお手入れ



おすすめサイクル：毎日
乾いた柔らかい布などで拭いてください。汚れがひどい場合は、中性洗剤などで洗ってください。

- ・お手入れの間は電源を切らないでください。

■修理を依頼される前に

症状	チェック項目 / 対処方法	症状	チェック項目 / 対処方法
水が出ない	<ul style="list-style-type: none"> ・冷水、温水、常温水がすべて出ません。 －表示部のランプがすべて消えていたら、電源が供給されていません。ブレーカーが落ちていないか、プラグが抜けていないか確認してください。 －給水タンクが空になっていたら、水を補充してください。 －一度に1L以上の水を注水した場合、一時的に水が注水されなくなります。1～2分お待ちいただいた後に使用してください。 －フィルターを定期的に交換しないと、水が出なくなることがあります。新しいフィルターに交換してください。 	音がうるさい	<ul style="list-style-type: none"> ・異音が生じます。 －丈夫ではない床や、平らではない場所に製品を設置すると、異音が発生することがあります。丈夫で平らな場所に設置してください。 －本体と壁面の間の距離を15cm以上離して設置してください。 －製品の後ろや上に物が置いてあると、異音が発生することがあります。周囲の物を片付けてから使用してください。 ・騒音が生じます。 －コンプレッサー(冷却装置)から「ウーン」という音が発生することがありますが、冷水を冷たくするためのコンプレッサーの作動音です。コンプレッサーの正常な作動音ですので、安心してご使用ください。 －冷水をよく使ったり、外気温が高いときは、コンプレッサーの作動回数が増加します。
注水量が急に少なくなった	<ul style="list-style-type: none"> ・抽出量が急に少なくなりました。 －連続で注水した場合、一時的に水の出が悪くなる場合があります。 －各ろ過水タンクが満杯になるまで時間が必要です。1～2分お待ちいただいた後に使用してください。 	水の味が変	<ul style="list-style-type: none"> ・水から変な味がします。 －フィルターの交換時期(6～12ヶ月が目安)を過ぎると、浄水性能が低下します。新しいフィルターに交換してください。 －長期間使用しなかった場合、冷水、温水、常温水タンクの水をすべて排水してください。 －新たに満水になった水も再度排水してからお使いください。
冷水が冷たくない	<ul style="list-style-type: none"> ・冷水が冷たくありません。 －冷水を注水した後は冷水タンクに常温水が補充されますので、大量の冷水を注水した後は冷えるまでに時間がかかります。しばらくお待ちいただいた後に使用してください。 ・節電モード設定 －節電モードがONになっていると、使い始めのお水があまり冷たくないことがあります。冷えるまでお待ちいただくか、節電モードをOFFにしてご使用ください。 ・壁との距離 －本体の内部に熱がこもりやすい環境だと、冷水が冷えにくくなります。 －本体と壁面の間の距離を15cm以上離して設置してください。 	製品の内部や外部に結露が発生する	<ul style="list-style-type: none"> ・製品の内部や外部に結露が発生します。 －湿度が高い場合、製品の内部に結露が発生することがあります。乾いたタオルなどで拭いてください。
			<ul style="list-style-type: none"> ・電源を入れた後、最初の満水前に給水タンクの水が少なくなると、

温水が熱くない

- ・温水が熱くありません。
- ・温水を注水した後は温水タンクに常温水が補充されますので、大量の温水を注水した後は熱くなるまでに時間がかかります。しばらくお待ちいただいた後に使用してください。
- ・この製品は温水タンクをヒーターで加熱する方式の製品で、温水が熱くなるまでに時間を要します。
- ・水道水が冷たく、室温が低くなりがちな冬場は特に温水が温まりにくくなります。
- ・節電モードがONになっていると、使い始めのお湯がぬるいことがあります。
- ・熱くなるまでお待ちいただくか、節電モードをOFFにしてご使用ください。
- ・エア抜きが正しく行われなかった場合はヒーターが作動しません。

LED(注水LED含め)が点滅します。

全てのLED(注水LED含め)が点滅します。

- ・給水タンクの水の量を確認し、給水タンクのMAX線まで水を補充してください。

LED(注水LED除外)が点滅します。

- ・漏水が発生した場合、全てのLED(注水LED除外)が点滅します。
- ・漏水が発生した場合、電源コードを抜いてください。

温水、冷水、常温水、節電LEDが点滅します。

- ・全面カバーの下部部にスイッチがあり、開かれた場合、温水、冷水、常温水、節電LEDが点滅します。
- ・全面カバーがちゃんと位置しているか確認してください。
- ・全面カバーを元の位置に組み立ててください。

その他、ご不明な点等ございましたらこちらまで。

◆よくあるご質問



◆公式HP



◆お電話

 0120-556-790

受付時間

平日8:00~17:00(土日祝定休)

ライフプラント

公式 **LINE** で簡単!
お問い合わせ

ご不明な点・ご紹介・その他相談はLINEにてお気軽にご連絡ください。

右のQRコードを読み取り、
トークにてコメント願います。
お気軽にご相談ください!



友だち登録
お願いします!

